

PALFINGER

P 200 TXE SMART

**ENCOMBREMENT
MINIMAL, PORTÉE
LATÉRALE MAXIMALE**

LIFETIME EXCELLENCE



SPÉCIFICATIONS TECHNIQUES

Hauteur de travail max	19,8 m
Hauteur plancher max	17,8 m
Déport latéral max	11,0 m
Angle de travail du bras principal	-21° a + 80°
Rotation de la tourelle	370°
Rotation du panier	2 x 90°
Capacité de charge	250 kg
Dimensions du panier	1,4 x 0,85 x 1,1 m
Hauteur en position de transport	2,87 m
Largeur en position de transport	2,10 m
Longueur en position de transport	7,10 m
Conduite autorisée avec permis B	

OPTIONS

Panier en fibre de verre
Électropompe à usage interne
Projecteur de travail 60 W
Isolation 1000 V
Pompe électrique 12V
Ridelles en aluminium
Peinture personnalisée sur demande du client

DIAGRAMMES DE TRAVAIL

À l'avant, les 2 stabilisateurs sont installés sur les bras à extension hydraulique permettant 2 positions de stabilisation.

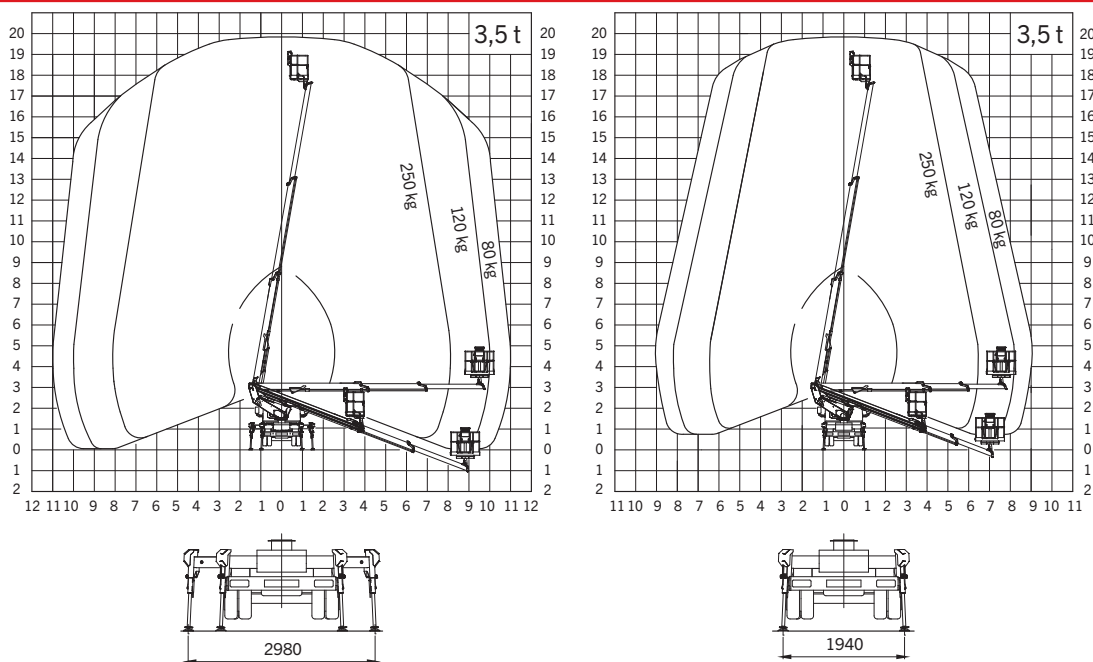

DIMENSIONS

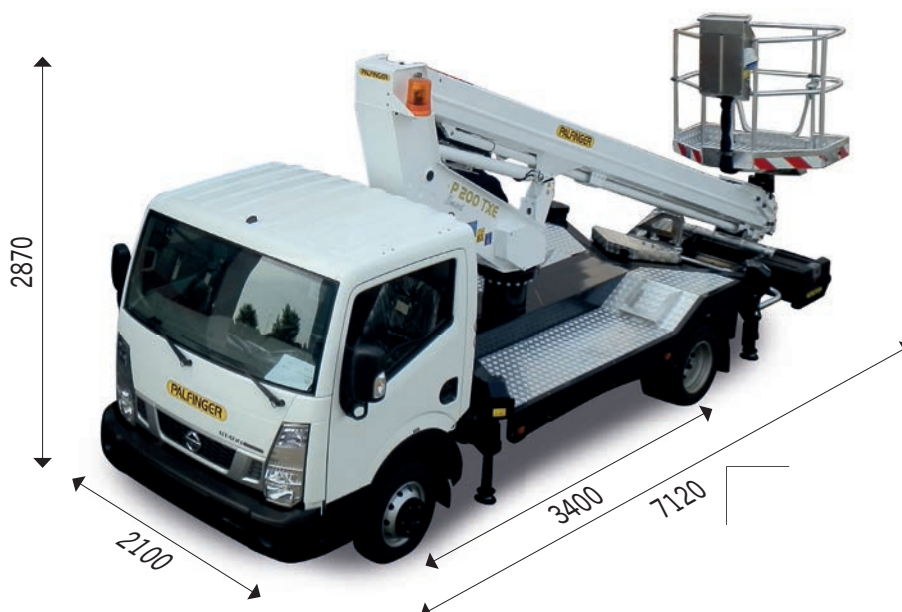

SALES DEALER

KP-P200TXEM2+FR

Les équipements présentés dans la documentation sont partiellement équipés d'options et ne correspondent pas toujours à la version standard. Les réglementations spécifiques à chaque pays doivent être respectées. Les dimensions peuvent varier. Sous réserve de modifications techniques, d'erreurs et fautes de traduction.